

Mobil- und Raupenkrane



Sicheres Heben in jeder Höhe!



Bundesweite Vermietung

 **0800 97 97 111**

dispo@rentlift.de · www.rentlift.de



Qualität, Arbeitsschutz, Sicherheit

Wir arbeiten nach den Empfehlungen der Gesellschaft QAS – Qualität / Arbeitsschutz / Sicherheit. Durch unsere jährlichen Prüfungen und Unterweisungen gewährleisten wir 100 % Sicherheit für unsere Kunden und Mitarbeiter.



Inhalt

Geräteverfügbarkeit in Deutschland und Europa	04
Vorteile und Einsatzmöglichkeiten von Mobilkränen	05
Traglast 30 Tonnen (Autokran)	06
Traglast 40 Tonnen (Autokran)	07
Traglast 45 Tonnen (Teleskop-Aufbaukran)	08
Traglast 50 Tonnen (Kompakt-Autokran)	09
Traglast 60 Tonnen (Autokran)	10
Traglast 70 Tonnen (Autokran)	11
Traglast 90 Tonnen (Autokran)	12
Traglast 100 Tonnen (Autokran)	13
Traglast 130 Tonnen (Autokran)	14
Traglast 180 Tonnen (Autokran)	15
Traglast 200 Tonnen (Autokran)	16
Traglast 300 Tonnen (Autokran)	17
Traglast 500 Tonnen (Autokran)	18
Traglast 750 Tonnen (Gittermast-Autokran)	19
Traglast 750 Tonnen (Autokran)	20
Traglast 1 200 Tonnen (Autokran)	21
Traglast 8 Tonnen, max. 42 Meter Ausladung (Mobilbaukran)	22
Traglast 8 Tonnen, max. 45 Meter Ausladung (Mobilbaukran)	23
Traglast 8 Tonnen, max. 52 Meter Ausladung (Mobilbaukran)	24
Traglast 8 Tonnen, max. 65 Meter Ausladung (Mobilbaukran)	25
Vorteile und Einsatzmöglichkeiten von Miniraupenkränen mit Stützen	26
Traglast 1 Tonne (Miniraupenkran mit Stützen)	27
Traglast 3 Tonnen (Miniraupenkran mit Stützen)	28
Traglast 3 Tonnen (Miniraupenkran mit Stützen)	29
Traglast 4 Tonnen (Miniraupenkran mit Stützen)	30
Traglast 8 Tonnen (Miniraupenkran mit Stützen)	31
Vorteile und Einsatzmöglichkeiten von Miniraupenkränen ohne Stützen	32
Traglast 3 Tonnen (Miniraupenkran ohne Stützen)	33
Traglast 5 Tonnen (Miniraupenkran ohne Stützen)	34
Traglast 6 Tonnen (Miniraupenkran ohne Stützen)	35
Turmdrehkrane	36
Vorteile und Einsatzmöglichkeiten von Großraupenkränen	37
Traglast 60 Tonnen (Teleskop-Raupenkran)	38
Traglast 100 Tonnen (Teleskop-Raupenkran)	39
Traglast 300 Tonnen (Gittermast-Raupenkran)	40
Traglast 600 Tonnen (Gittermast-Raupenkran)	41
Traglast 750 Tonnen (Gittermast-Raupenkran)	42
Traglast 1 350 Tonnen (Gittermast-Raupenkran)	43
Vorteile und Einsatzmöglichkeiten von Ladekränen	44
Traglast 9 bis 22 Tonnen (Ladekran)	45
Bundesweite Bedienschulung · Bedienerausweis	46
So erreichen Sie uns bundesweit	47
Überblick Mietgeräte	48

Hinweis: Die aufgeführten Geräte sind standardisierte Beispiele und stellen nur einen Auszug unseres Mietprogramms dar. Spezielle Ausführungen oder Gerätetypen können Sie separat in unserer Zentraldisposition anfragen. Wir beraten Sie gern! ☎ 0800 97 97 111 · dispo@rentlift.de · www.rentlift.de

Geräteverfügbarkeit

Deutschland

Durch bundesweit eigene Mietstandorte sowie durch unsere erfolgreiche Zusammenarbeit mit Partnerbetrieben sind wir deutschlandweit so gut vernetzt, dass wir Ihnen zu fast 100 Prozent im gesamten Bundesgebiet passende Mietgeräte zur Verfügung stellen können.

Auf Anfrage erhalten Sie von uns eine bundesweit gültige Mietpreisliste und entsprechende Transportstaffeln für Ihre Kalkulation. Nutzen Sie unseren Service!

Europa

Durch Partnerbetriebe in Europa können wir Ihnen auch in folgenden Ländern die gewünschten Geräte zur Verfügung stellen:

- ✓ Belgien
- ✓ Österreich
- ✓ Frankreich
- ✓ Polen
- ✓ Luxemburg
- ✓ Tschechien
- ✓ Niederlande
- ✓ Ungarn



Mobilkrane

Vorteile allgemein:

- + schnelle Einsatzbereitschaft vor Ort
- + hohe Flexibilität durch Straßentauglichkeit
- + enorme Wendigkeit durch Mehrachslenkung

Vorteile von Autokranen:

- + kompakte Bauweise macht Arbeiten bei beengten Baustellenverhältnissen möglich
- + hohe Flexibilität durch verschiedene Auslegersysteme
- + Heben von Lasten bis 1 200 Tonnen möglich

Vorteile von Mobilbaukranen:

- + schnelles Arbeiten durch Laufkatzen-Betrieb
- + Einsatz direkt an der Störkante
- + große Reichweiten im Verhältnis zum Platzbedarf

Einsatzgebiete allgemein:

- ✓ im Hochbau und auf Großbaustellen
- ✓ bei Be- und Entladearbeiten
- ✓ in Raffinerie- und Chemieanlagen

Einsatzgebiete von Autokranen:

- ✓ beim Brückenbau oder dem Aufbau von Kraftwerken
- ✓ bei Montagearbeiten von Betonteilen und Stahlkonstruktionen
- ✓ bei der Rettung von Personen

Einsatzgebiete von Mobilbaukranen:

- ✓ im Innenstadtbereich und Nachtbaustellen
- ✓ bei Dachsanierung
- ✓ Verlegung von Solarpanels



Für weitere Informationen kontaktieren Sie unsere Zentraldisposition kostenfrei unter ☎ 0800 97 97 111 oder besuchen Sie uns auf www.rentlift.de.

Autokran

30 Tonnen



Abstützmaße

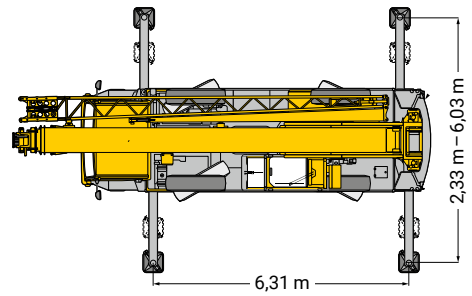

Spezifikationen

max. Traglast	30,00 t
bis Ausladung	3,00 m
max. Hakenhöhe ohne Gitterspitze	9,20 – 30,00 m
max. Gitterspitze*	8,60 – 15,00 m
max. Hakenhöhe mit Gitterspitze	45,00 m
max. Ausladung ohne Gitterspitze	26,00 m
Fahrzeuglänge	10,16 m
Fahrzeughöhe*	3,55 m
Fahrzeugbreite	2,55 m
Antrieb/Lenkung*	4 x 4 / 4
Fahrgeschwindigkeit	80 km/h
Gesamtballast	5,50 t
Anzahl Achsen	2
max. Gesamtgewicht**	24,00 t

* ausstattungsabhängig, ** Straßenfahrt, ohne Ballast

Hubhöhe in Metern / Tragkraft in Tonnen

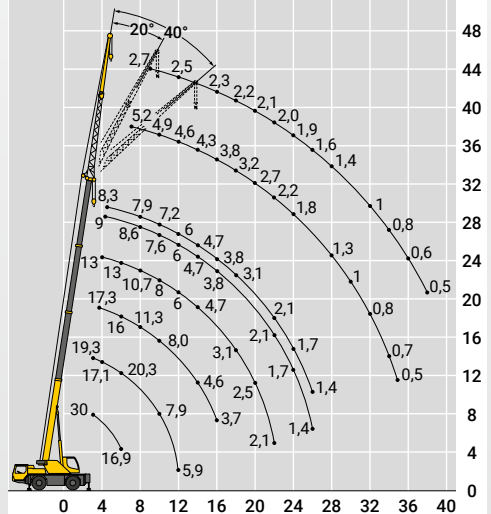



40 Tonnen



Abstützmaße

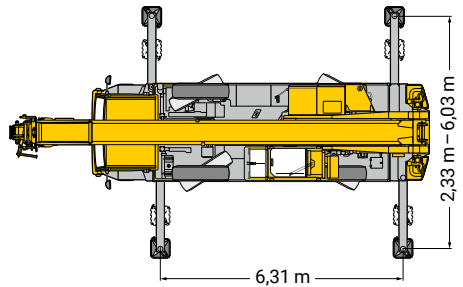

Spezifikationen

max. Traglast	40,00 t
bis Ausladung	2,50 m
max. Hakenhöhe ohne Gitterspitze	10,50 – 35,00 m
max. Gitterspitze*	9,50 m
max. Hakenhöhe mit Gitterspitze	44,50 m
max. Ausladung ohne Gitterspitze	31,00 m
Fahrzeuglänge	10,61 m
Fahrzeughöhe*	3,55 m
Fahrzeugbreite	2,55 m
Antrieb/Lenkung*	4 x 4 / 4
Fahrgeschwindigkeit	80 km/h
Gesamtballast	6,50 t
Anzahl Achsen	2
max. Gesamtgewicht**	24,00 t

Hubhöhe in Metern/Tragkraft in Tonnen

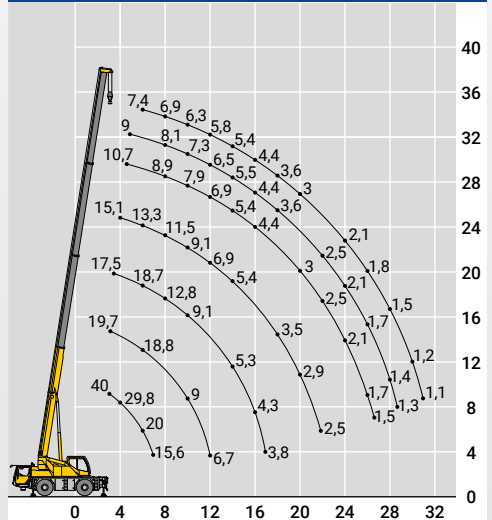

* ausstattungsabhängig, **Straßenfahrt, ohne Ballast

Teleskop-Aufbaukran

45 Tonnen

Benötigt keine speziellen
Fahrgenehmigungen



Kran ist mit Schlaf-
kabine ausgestattet

Abstützmaße

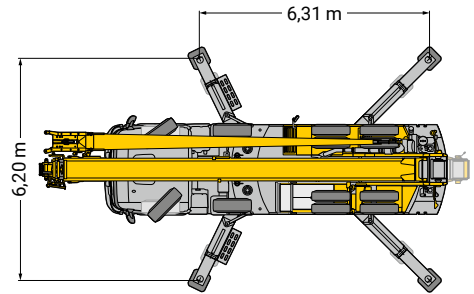

Spezifikationen

max. Traglast	45,00 t
bis Ausladung	2,50 m
max. Hakenhöhe ohne Gitterspitze	10,50 – 35,00 m
max. Gitterspitze*	9,50 m
max. Hakenhöhe mit Gitterspitze	44,50 m
max. Ausladung ohne Gitterspitze	32,00 m
Fahrzeuglänge	10,96 m
Fahrzeughöhe*	3,86 m
Fahrzeugbreite	2,55 m
Antrieb/Lenkung*	4 x 4 / 4
Fahrgeschwindigkeit	85,00 km/h
Gesamtballast	9,00 t
Anzahl Achsen	4
max. Gesamtgewicht**	38,00 t

* ausstattungsabhängig, ** Straßenfahrt, ohne Ballast

Hubhöhe in Metern / Tragkraft in Tonnen

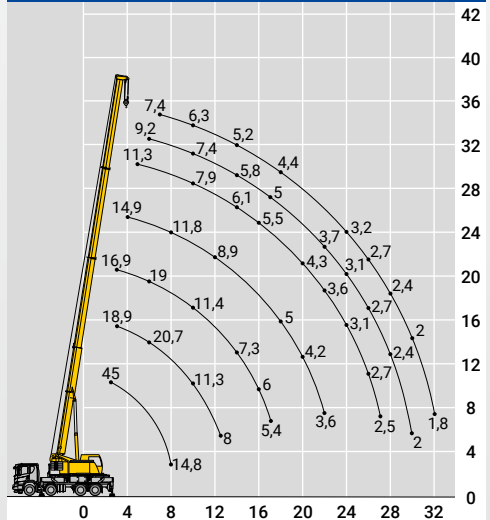

Kompakt-Autokran

50 Tonnen

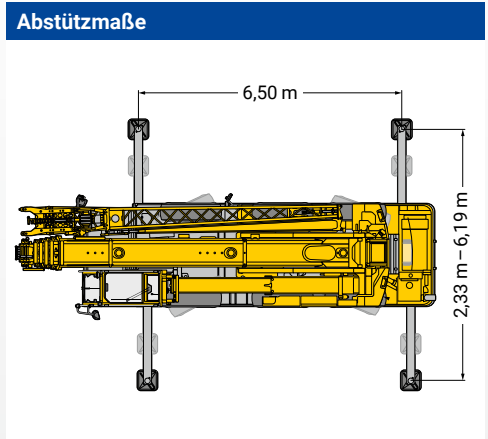

Spezifikationen

max. Traglast	50,00 t
bis Ausladung	3,00 m
max. Hakenhöhe ohne Gitterspitze	8,20 – 36,00 m
max. Gitterspitze*	1,50 – 13,00 m
max. Hakenhöhe mit Gitterspitze	49,00 m
max. Ausladung ohne Gitterspitze	33,00 m
Fahrzeuglänge	6,49 m
Fahrzeughöhe*	3,02 – 3,83 m
Fahrzeugbreite	2,55 m
Antrieb/Lenkung*	6 x 6 / 6
Fahrgeschwindigkeit	85,00 km/h
Gesamtballast	6,50 t
Anzahl Achsen	3
max. Gesamtgewicht**	36,00 t

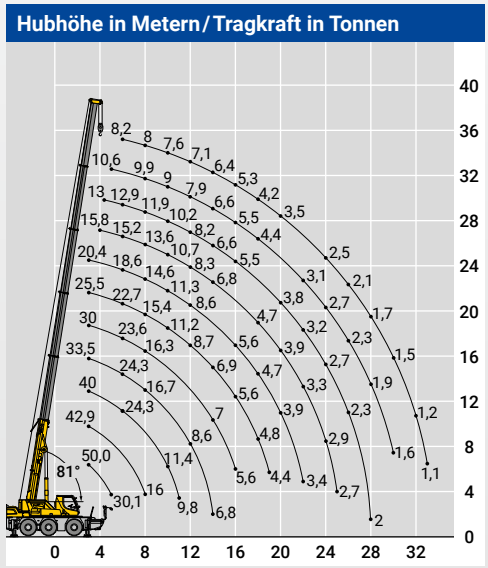

* ausstattungsabhängig, **Straßenfahrt, ohne Ballast

Autokran

60 Tonnen



Abstützmaße

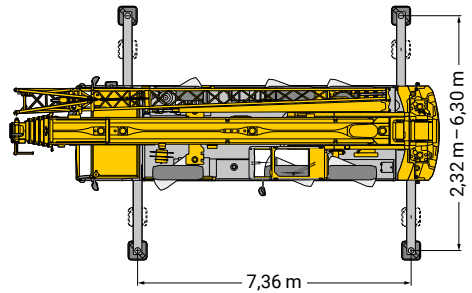

Spezifikationen

max. Traglast	60,00 t
bis Ausladung	2,10 m
max. Hakenhöhe ohne Gitterspitze	10,30 – 48,00 m
max. Gitterspitze*	9,50 – 16,00 m
max. Hakenhöhe mit Gitterspitze	64,00 m
max. Ausladung ohne Gitterspitze	40,00 m
Fahrzeuglänge	11,18 m
Fahrzeughöhe*	3,75 m
Fahrzeugbreite	2,55 m
Antrieb/Lenkung*	6 x 6 / 6
Fahrgeschwindigkeit	85,00 km/h
Gesamtballast	12,80 t
Anzahl Achsen	3
max. Gesamtgewicht**	36,00 t

Hubhöhe in Metern/Tragkraft in Tonnen

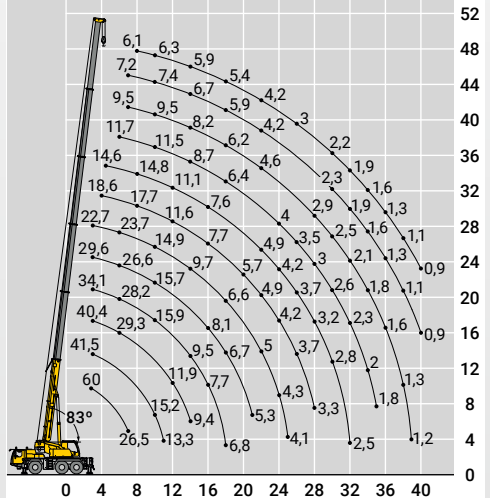

* ausstattungsabhängig, **Straßenfahrt, ohne Ballast

70 Tonnen



Abstützmaße

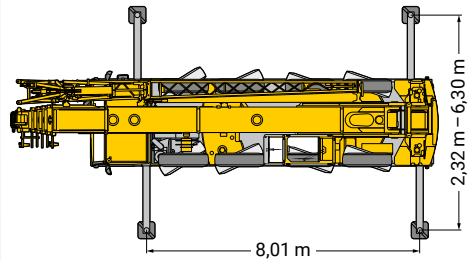

Spezifikationen

max. Traglast	70,00 t
bis Ausladung	2,50 m
max. Hakenhöhe ohne Gitterspitze	11,00 – 50,00 m
max. Gitterspitze*	9,50 – 16,00 m
max. Hakenhöhe mit Gitterspitze	66,00 m
max. Ausladung ohne Gitterspitze	40,00 m
Fahrzeuglänge	12,41 m
Fahrzeughöhe*	3,90 m
Fahrzeugbreite	2,55 m
Antrieb/Lenkung*	8 x 6 / 8
Fahrgeschwindigkeit	85,00 km/h
Gesamtballast	14,50 t
Anzahl Achsen	4
max. Gesamtgewicht**	48,00 t

Hubhöhe in Metern/Tragkraft in Tonnen

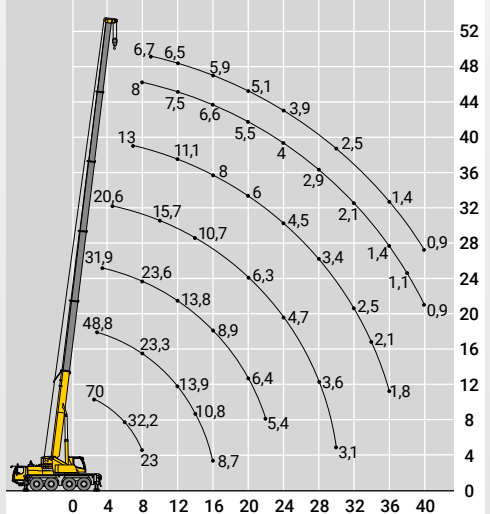

* ausstattungsabhängig, **Straßenfahrt, ohne Ballast

Autokran

90 Tonnen



Abstützmaße

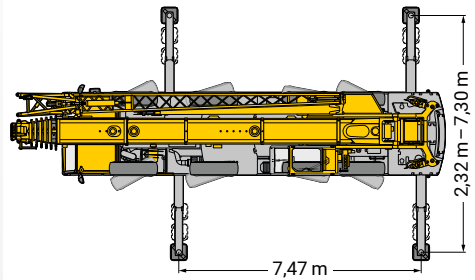

Spezifikationen

max. Traglast	90,00 t
bis Ausladung	3,00 m
max. Hakenhöhe ohne Gitterspitze	11,40 – 60,00 m
max. Gitterspitze*	9,50 – 16,00 m
max. Hakenhöhe mit Gitterspitze	76,00 m
max. Ausladung ohne Gitterspitze	56,00 m
Fahrzeuglänge	13,10 m
Fahrzeughöhe*	3,95 m
Fahrzeugbreite	2,55 m
Antrieb/Lenkung*	8 x 6 / 8
Fahrgeschwindigkeit	85,00 km/h
Gesamtballast	22,50 t
Anzahl Achsen*	4
max. Gesamtgewicht**	48,00 t

* ausstattungsabhängig, ** Straßenfahrt, ohne Ballast

Hubhöhe in Metern / Tragkraft in Tonnen

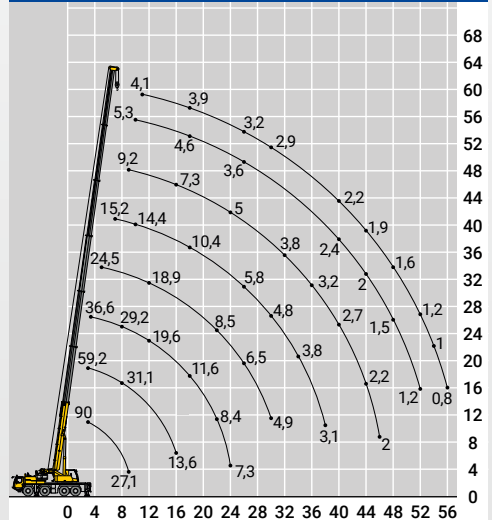



100 Tonnen



Abstützmaße

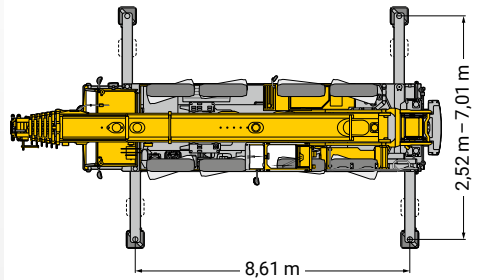

Spezifikationen

max. Traglast	100,00 t
bis Ausladung	3,00 m
max. Hakenhöhe ohne Gitterspitze	11,50 – 60,00 m
max. Gitterspitze*	10,80 – 33,00 m
max. Hakenhöhe mit Gitterspitze	93,00 m
max. Ausladung ohne Gitterspitze	50,00 m
Fahrzeuglänge	12,96 m
Fahrzeughöhe*	3,95 m
Fahrzeugbreite	2,55 m
Antrieb/Lenkung*	8 x 8 / 8
Fahrgeschwindigkeit	85,00 km/h
Gesamtballast	28,20 t
Anzahl Achsen*	4
max. Gesamtgewicht**	48,00 t

Hubhöhe in Metern/Tragkraft in Tonnen

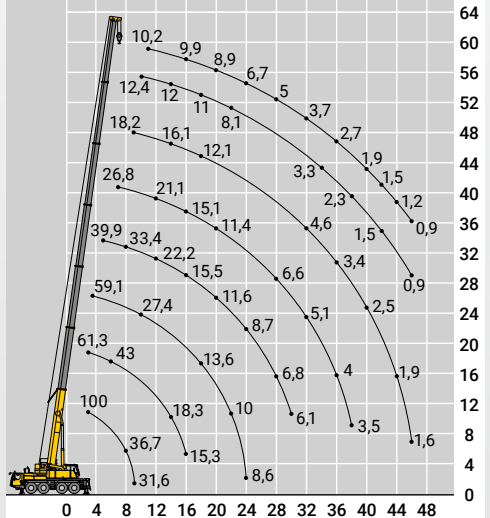

* ausstattungsabhängig, **Straßenfahrt, ohne Ballast

Autokran

130 Tonnen



Abstützmaße

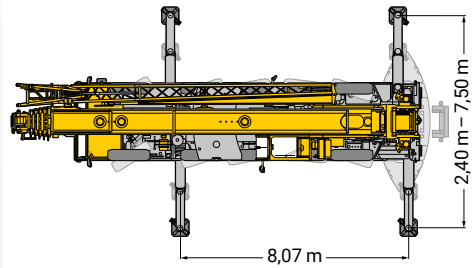

Spezifikationen

max. Traglast	130,00 t
bis Ausladung	3,00 m
max. Hakenhöhe ohne Gitterspitze	12,70 – 60,00 m
max. Gitterspitze*	10,80 – 33,00 m
max. Hakenhöhe mit Gitterspitze	93,00 m
max. Ausladung ohne Gitterspitze	56,00 m
Fahrzeughöhe	14,5 m
Fahrzeughöhe*	3,95 m
Fahrzeugbreite	2,55 m
Antrieb/Lenkung*	10 x 8 / 10
Fahrgeschwindigkeit	85,00 km/h
Gesamtballast	42,00 t
Anzahl Achsen	5
max. Gesamtgewicht**	60,00 t

* ausstattungsabhängig, **Straßenfahrt, ohne Ballast

Hubhöhe in Metern / Tragkraft in Tonnen

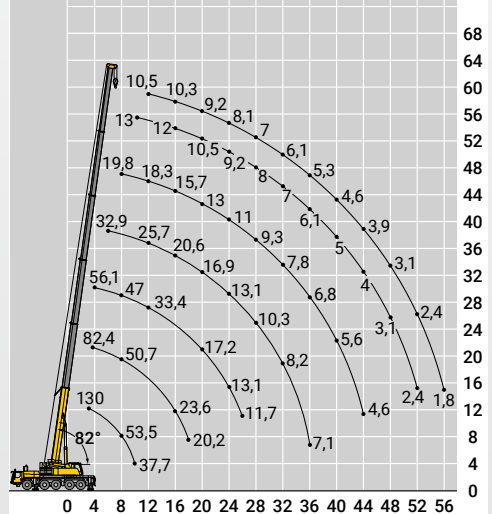



180 Tonnen



Abstützmaße

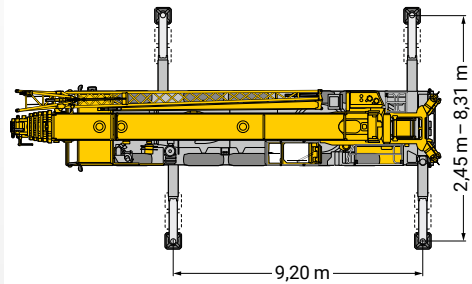

Spezifikationen

max. Traglast	180,00 t
bis Ausladung	2,50 m
max. Hakenhöhe ohne Gitterspitze	13,10 – 62,00 m
max. Gitterspitze*	5,40 – 40,00 m
max. Hakenhöhe mit Gitterspitze	102,00 m
max. Ausladung ohne Gitterspitze	60,00 m
Fahrzeuglänge	15,67 m
Fahrzeughöhe*	3,95 m
Fahrzeugbreite	2,75 m
Antrieb/Lenkung*	10 × 8 / 10
Fahrgeschwindigkeit	85,00 km/h
Gesamtballast	54,00 t
Anzahl Achsen	5
max. Gesamtgewicht**	60,00 t

Hubhöhe in Metern/Tragkraft in Tonnen

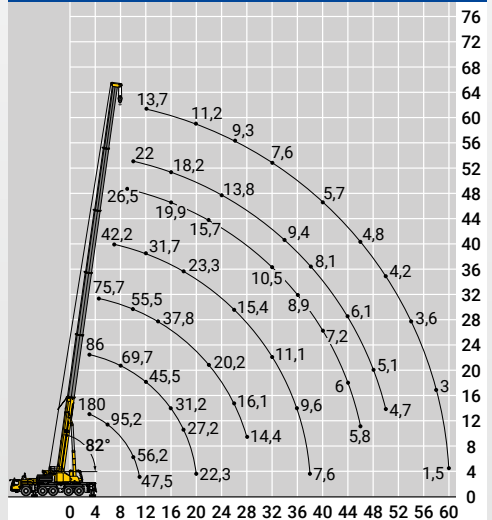

* ausstattungsabhängig, **Straßenfahrt, ohne Ballast

Autokran

200 Tonnen



Abstützmaße

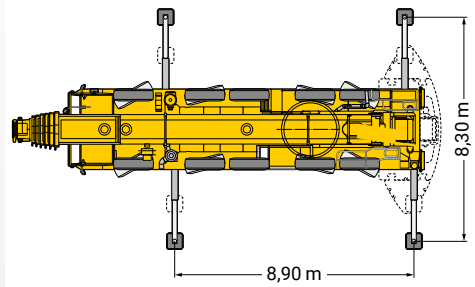

Spezifikationen

max. Traglast	200,00 t
bis Ausladung	3,00 m
max. Hakenhöhe ohne Gitterspitze	13,20 – 72,00 m
max. Gitterspitze*	5,40 – 36,00 m
max. Hakenhöhe mit Gitterspitze	108,00 m
max. Ausladung ohne Gitterspitze	66,00 m
Fahrzeuglänge	15,37 m
Fahrzeughöhe*	3,95 m
Fahrzeugbreite	3,00 m
Antrieb/Lenkung*	10 x 8 / 10
Fahrgeschwindigkeit	85,00 km/h
Gesamtballast	72,00 t
Anzahl Achsen	5
max. Gesamtgewicht**	60,00 t

* ausstattungsabhängig, ** Straßenfahrt, ohne Ballast

Hubhöhe in Metern / Tragkraft in Tonnen

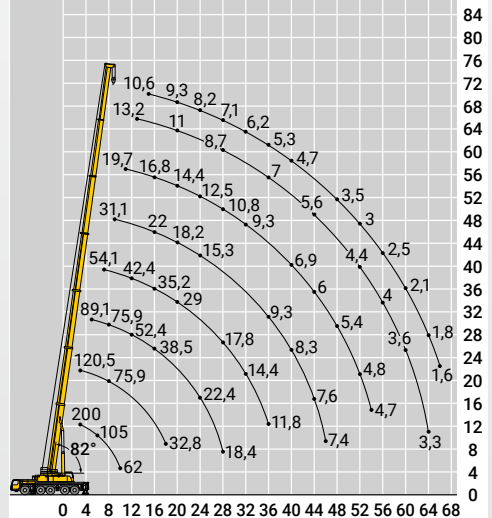



300 Tonnen



Abstützmaße

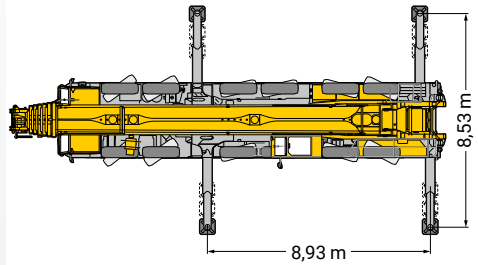

Spezifikationen

max. Traglast	300,00 t
bis Ausladung	3,00 m
max. Hakenhöhe ohne Gitterspitze	14,70 – 78,00 m
max. Gitterspitze*	5,50 – 70,00 m
max. Hakenhöhe mit Gitterspitze	148,00 m
max. Ausladung ohne Gitterspitze	74,00 m
Fahrzeuglänge	17,30 m
Fahrzeughöhe*	3,95 m
Fahrzeugbreite	3,00 m
Antrieb/Lenkung*	12 × 8 / 12
Fahrgeschwindigkeit	85,00 km/h
Gesamtballast	96,00 t
Anzahl Achsen	6
max. Gesamtgewicht**	72,00 t

Hubhöhe in Metern/Tragkraft in Tonnen

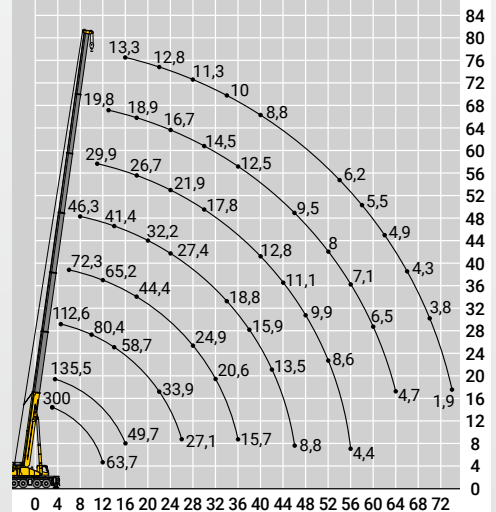

* ausstattungsabhängig, **Straßenfahrt, ohne Ballast

Autokran

500 Tonnen



Abstützmaße

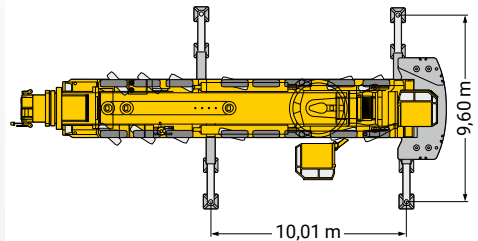

Spezifikationen

max. Traglast	500,00 t
bis Ausladung	3,00 m
max. Hakenhöhe ohne Gitterspitze	16,10 – 50,00 m
max. Gitterspitze*	6,00 – 91,00 m
max. Hakenhöhe mit Gitterspitze	142,00 m
max. Ausladung ohne Gitterspitze	48,00 m
Fahrzeuglänge	20,48 m
Fahrzeughöhe*	3,95 m
Fahrzeugbreite	3,00 m
Antrieb/Lenkung*	16 x 8 / 16
Fahrgeschwindigkeit	85,00 km/h
Gesamtballast	165,00 t
Anzahl Achsen	8
max. Gesamtgewicht**	96,00 t

Hubhöhe in Metern/Tragkraft in Tonnen

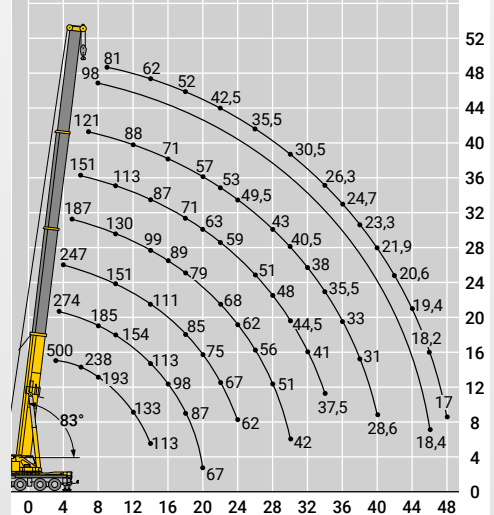

* ausstattungsabhängig, **Straßenfahrt, ohne Ballast

Gittermast-Autokran

750 Tonnen



Abstützmaße

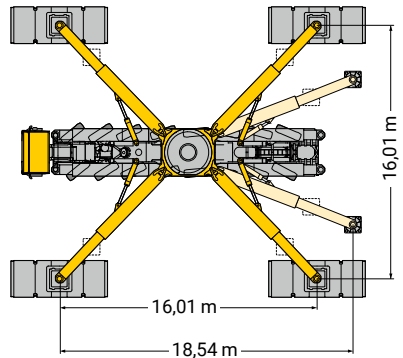

Spezifikationen

max. Traglast	750,00 t
bis Ausladung	7,00 m
max. Hakenhöhe	193,00 m
max. Gitterspitze*	–
max. Hakenhöhe mit Gitterspitze	–
max. Ausladung ohne Gitterspitze	136,00 m
Fahrzeuglänge	19,26 m
Fahrzeughöhe*	4,00 m
Fahrzeugbreite	3,00 m
Antrieb/Lenkung*	16 × 8 / 16
Fahrgeschwindigkeit	80,00 km/h
Gesamtballast	220,00 t
Anzahl Achsen	8
max. Gesamtgewicht**	96,00 t

Hubhöhe in Metern/Tragkraft in Tonnen

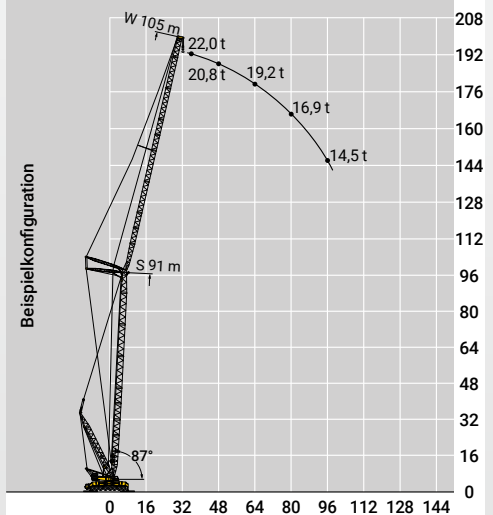

* ausstattungsabhängig, **Straßenfahrt, ohne Ballast

Autokran

750 Tonnen



Abstützmaße

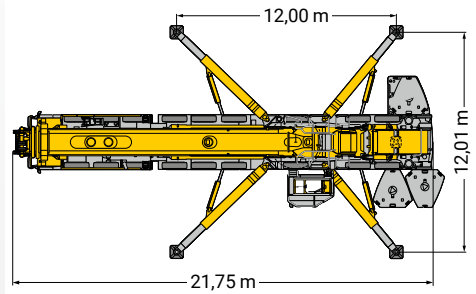

Spezifikationen

max. Traglast	750,00 t
bis Ausladung	3,00 m
max. Hakenhöhe ohne Gitterspitze	16,30 – 52,00 m
max. Gitterspitze*	6,00 – 91,00 m
max. Hakenhöhe mit Gitterspitze	143,00 m
max. Ausladung ohne Gitterspitze	50,00 m
Fahrzeughänge	21,75 m
Fahrzeughöhe*	3,95 m
Fahrzeubreite	3,00 m
Antrieb/Lenkung*	18 x 8 / 18
Fahrgeschwindigkeit	85,00 km/h
Gesamtballast	204,00 t
Anzahl Achsen	9
max. Gesamtgewicht**	108,00 t

Hubhöhe in Metern/Tragkraft in Tonnen

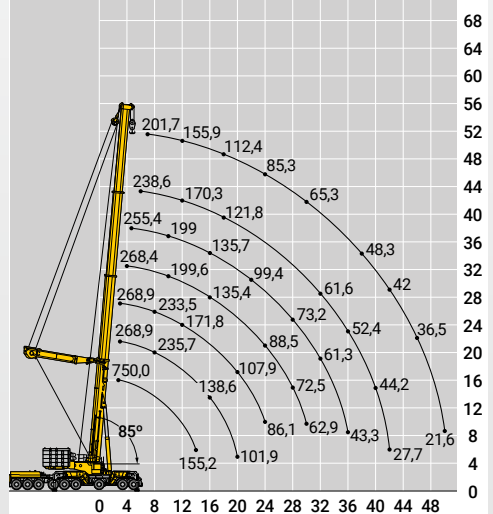

* ausstattungsabhängig, **Straßenfahrt, ohne Ballast



1 200 Tonnen



Abstützmaße

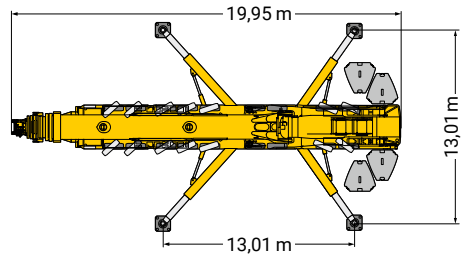

Spezifikationen

max. Traglast	1 200,00 t
bis Ausladung	2,50 m
max. Hakenhöhe	18,30 – 100,00 m
max. Gitterspitze*	126,00 m
max. Hakenhöhe mit Gitterspitze	150,70 m
max. Ausladung ohne Gitterspitze	92,00 m
Fahrzeuglänge	19,95 m
Fahrzeughöhe*	4,00 m
Fahrzeugbreite	3,00 m
Antrieb/Lenkung*	18 × 8 / 18
Fahrgeschwindigkeit	75,00 km/h
Gesamtballast	202,00 t
Anzahl Achsen	9
max. Gesamtgewicht**	108,00 t

Hubhöhe in Metern/Tragkraft in Tonnen

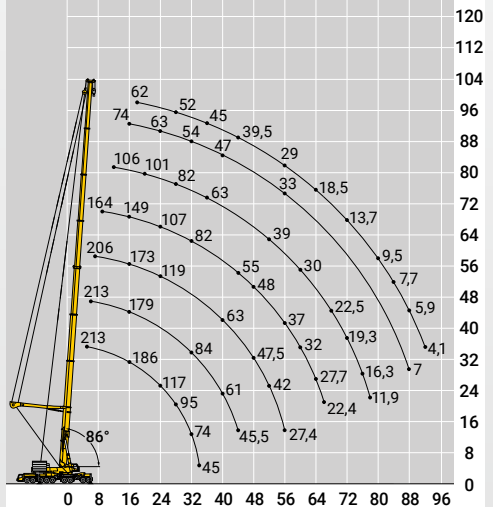

* ausstattungsabhängig, **Straßenfahrt, ohne Ballast

Mobilbaukran

8 Tonnen (max. 42 m Ausladung)



Abstützmaße

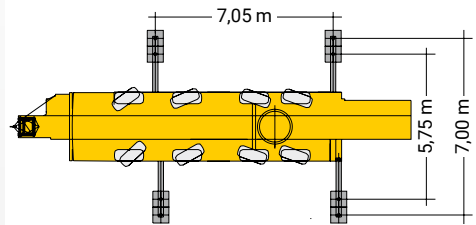

Spezifikationen

max. Traglast	8,00 t
bei max. Ausladung	1,70 t
max. Hakenhöhe	28,00 m
max. Ausladung	42,00 m
Drehradius	3,30 m
Auslegersteilstellung	30°
max. Hakenhöhe bei Steilstellung	48,10 m
Fahrzeuglänge	15,90 m
Fahrzeughöhe*	4,00 m
Fahrzeugbreite	2,75 m
Antrieb/Lenkung*	8 × 6 / 8
Fahrgeschwindigkeit	80 km/h
Zusatzballast	-
Anzahl Achsen	4
max. Gesamtgewicht	48,00 t

* ausstattungsabhängig

Hubhöhe in Metern/Tragkraft in Kilogramm

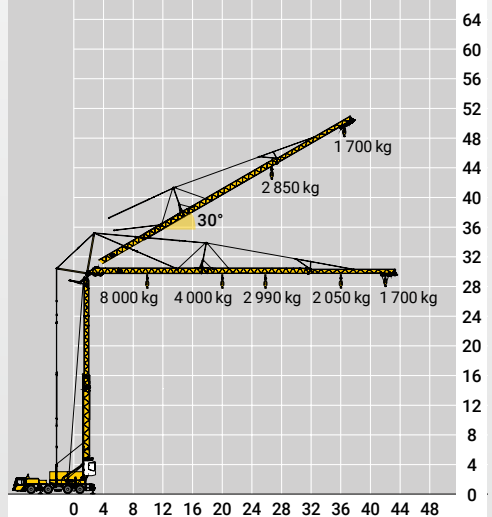

8 Tonnen (max. 45 m Ausladung)

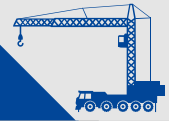

Abstützmaße

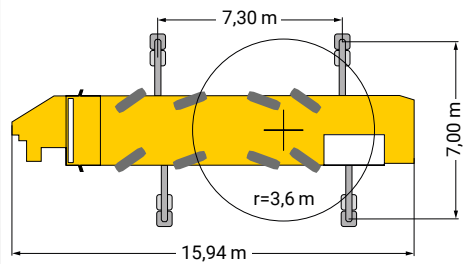

Spezifikationen

max. Traglast	8,00 t
bei max. Ausladung	2,05 t
max. Hakenhöhe	30,20 m
max. Ausladung	45,00 m
Drehradius	3,55 m
Auslegersteilstellung	15/30/45°
max. Hakenhöhe bei Steilstellung	59,10 m
Fahrzeuiglänge	15,94 m
Fahrzeughöhe*	4,00 m
Fahrzeugbreite	2,75 m
Antrieb/Lenkung*	8×6/8
Fahrgeschwindigkeit	80 km/h
Zusatzballast	2,00 t
Anzahl Achsen	4
max. Gesamtgewicht	48,00 t

Hubhöhe in Metern/Tragkraft in Kilogramm

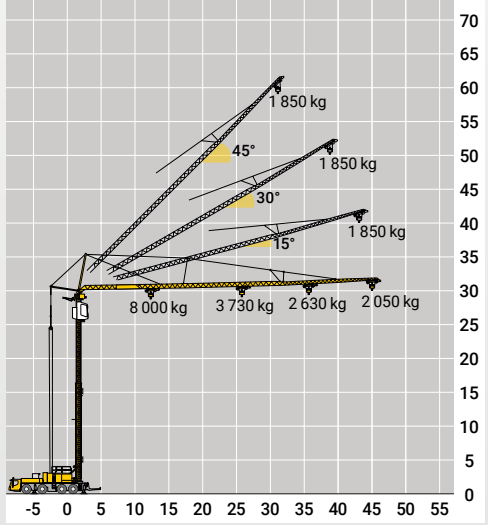

* ausstattungsabhängig

Mobilbaukran

8 Tonnen (max. 52 m Ausladung)



Abstützmaße

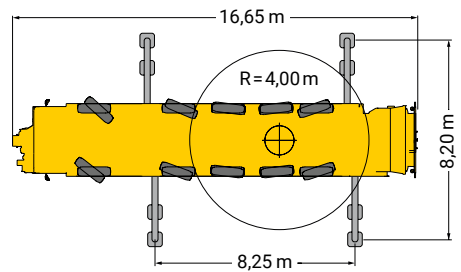

Spezifikationen

max. Traglast	8,00 t
bei max. Ausladung	1,80 m
max. Hakenhöhe	33,00 m
max. Ausladung	52,00 m
Drehradius	4,00 m
Auslegersteilstellung	15/30/45°
max. Hakenhöhe bei Steilstellung	68,00 m
Fahrzeuglänge	16,65 m
Fahrzeughöhe*	4,00 m
Fahrzeugbreite	3,00 m
Antrieb/Lenkung*	10×6/10
Fahrgeschwindigkeit	80 km/h
Zusatzballast	4,00 t
Anzahl Achsen	5
max. Gesamtgewicht	60,00 t

* ausstattungsabhängig

Hubhöhe in Metern/Tragkraft in Kilogramm

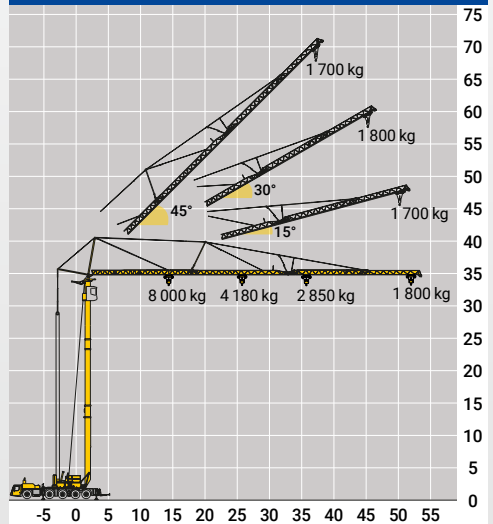

8 Tonnen (max. 65 m Ausladung)

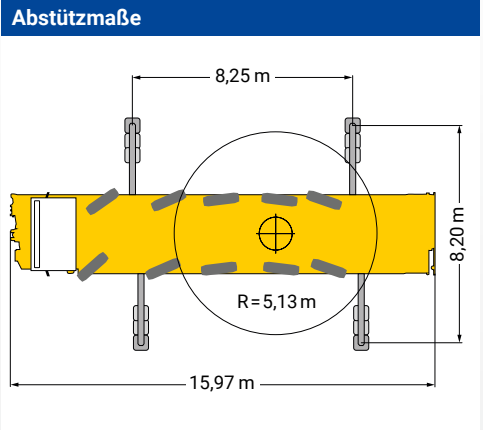
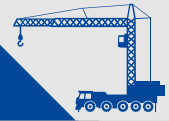

Spezifikationen

max. Traglast	8,00 t
bei max. Ausladung*	1,80 t
max. Hakenhöhe	39,90 m
max. Ausladung*	57 – 65,00 m
Drehradius	3,20 – 4,25 m
Auslegersteilstellung	15°/30°/45°/70°
max. Hakenhöhe bei Steilstellung	94,40 m
Fahrzeuiglänge	15,97 m
Fahrzeughöhe*	4,00 m
Fahrzeugbreite	3,00 m
Antrieb/Lenkung*	10×6/10
Fahrgeschwindigkeit	80 km/h
Zusatzballast	9,00 t
Anzahl Achsen	5
max. Gesamtgewicht	60,00 t

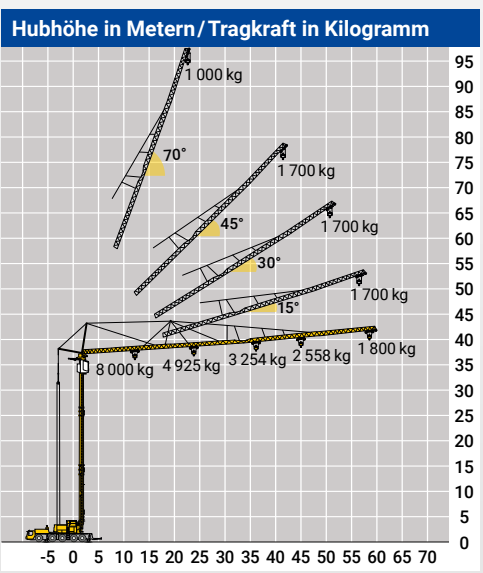

* ausstattungsabhängig

Miniraupenkrane mit Stützen

Vorteile:

- ⊕ erreicht schwer zugängliche Einsatzorte
- ⊕ kompakt und flexibel
- ⊕ mit Zubehör auch perfekt für Glasarbeiten
- ⊕ einfach zu transportieren
- ⊕ geringes Gewicht und Bodenbelastung
- ⊕ gute Gewichtsverteilung durch Raupenantrieb

Einsatzgebiete:

- ✓ in Turnhallen, Einkaufszentren, Sportstätten oder Kirchen
- ✓ Glas- und Leuchtwerbungsmontage
- ✓ Balkonmontage



Miniraupenkran mit Stützen

1 Tonne



mit flexiblen Knickarm



optional mit markierungsfreien Ketten

Abstützmaße

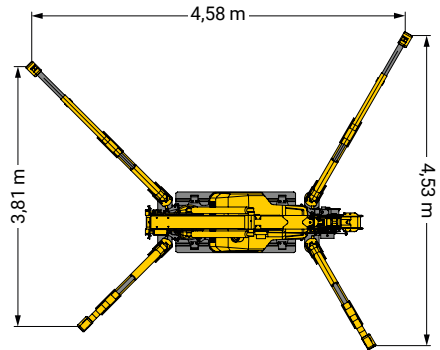

Spezifikationen

max. Traglast	0,95 t
max. Ausladung	9,90 m
max. Hubhöhe	11,30 m
max. Abstützmaß	4,58 x 4,53 (3,81) m
Drehradius	360°
hydraulische Stützen	ja
Funkfernsteuerung	ja
Transportlänge	3,24 m
Transporthöhe	1,99 m
Transportbreite	0,75 m
Raupenfahrwerk	ja
Steigfähigkeit	15°
Antrieb*	Diesel / Elektro
max. Gesamtgewicht*	2 370 kg

* ausstattungsabhängig

Hubhöhe in Metern / Tragkraft in Kilogramm

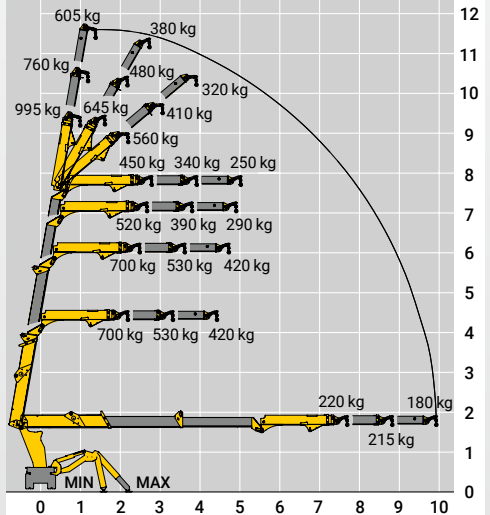

Miniraupenkran mit Stützen

3 Tonnen

programmierbare Arbeitsbereichsbegrenzung



optional mit markierungsfreien Ketten

Abstützmaße

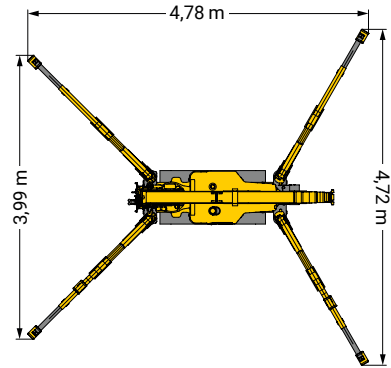

Spezifikationen

max. Traglast	2,82 t
max. Ausladung	8,21 m
max. Hubhöhe	8,70 m
max. Abstützmaß	4,78×4,72 (3,99) m
Drehradius	360°
hydraulische Stützen	ja
Funkfernsteuerung	ja
Transportlänge	3,29 m
Transporthöhe	1,47 m
Transportbreite	0,75 m
Raupenfahrwerk	ja
Steigfähigkeit	20°
Antrieb*	Diesel
max. Gesamtgewicht*	2 160 kg

* ausstattungsabhängig

Hubhöhe in Metern / Tragkraft in Kilogramm

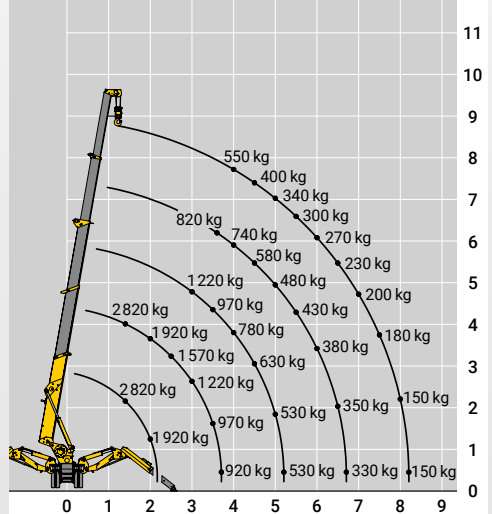

3 Tonnen



optional mit markierungsfreien Ketten

Abstützmaße

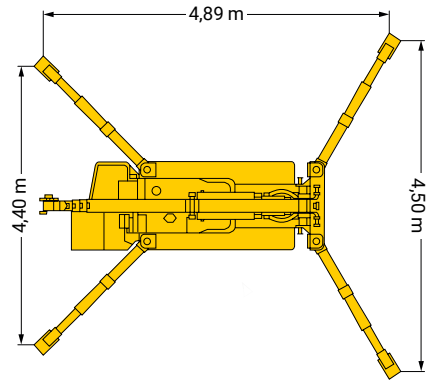

Spezifikationen

max. Traglast	2,98 t
max. Ausladung	12,16 m
max. Hubhöhe	12,52 m
max. Abstützmaß	4,89 x 4,50 (4,40)
Drehradius	360°
hydraulische Stützen	ja
Funkfernsteuerung	ja
Transportlänge	4,29 m
Transporthöhe	1,70 m
Transportbreite	1,28 m
Raupenfahrwerk	ja
Steigfähigkeit	23°
Antrieb*	Diesel / Elektro
max. Gesamtgewicht*	4 080 kg

* ausstattungsabhängig

Hubhöhe in Metern / Tragkraft in Kilogramm

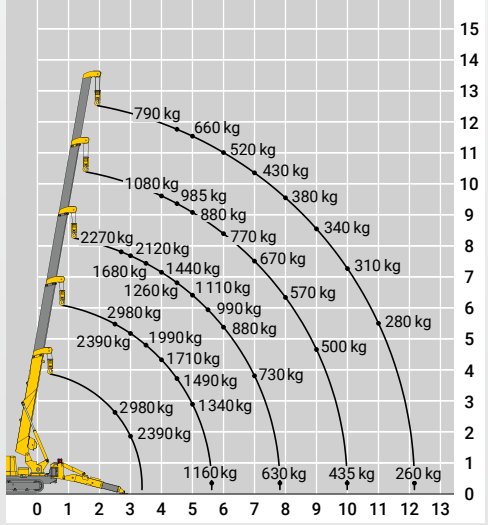

Miniraupenkran mit Stützen

4 Tonnen

Kranspitze möglich



Lasten bis 500 kg verfahrbar

Abstützmaße

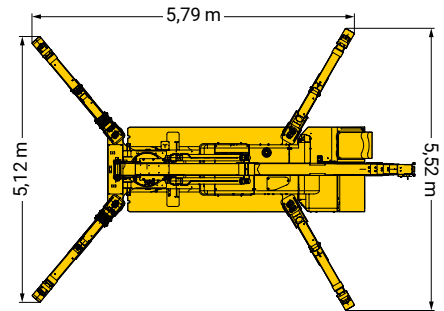

Spezifikationen

max. Traglast	3,83 t
max. Ausladung	16,00 m
max. Hubhöhe	16,80 m
max. Abstützmaß	5,79×5,52 (5,12)
Drehradius	360°
hydraulische Stützen	ja
Funkfernsteuerung	ja
Transportlänge	4,98 m
Transporthöhe	1,98 m
Transportbreite	1,38 m
Raupenfahrwerk	ja
Steigfähigkeit	20°
Antrieb*	Diesel/ Elektro
max. Gesamtgewicht*	5 750 kg

* ausstattungsabhängig

Hubhöhe in Metern/Tragkraft in Kilogramm

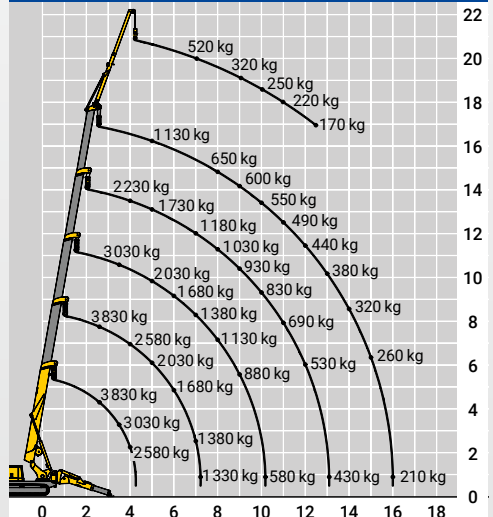



8 Tonnen

Lasten bis 1 000 kg verfahrbar



optional mit markierungsfreien Ketten

Abstützmaße

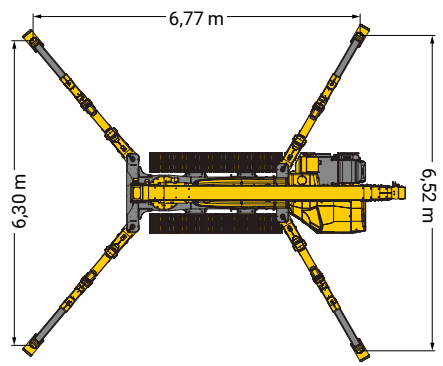

Spezifikationen

max. Traglast	8,09 t
max. Ausladung	18,8 m
max. Hubhöhe	25,5 m
max. Abstützmaß	6,77 x 6,52 (6,30)
Drehradius	360°
hydraulische Stützen	ja
Funkfernsteuerung	ja
Transportlänge	5,90 m
Transporthöhe	1,67 m
Transportbreite	2,40 m
Raupenfahrwerk	ja
Steigfähigkeit	20°
Antrieb*	Diesel / Elektro
max. Gesamtgewicht*	9 300 kg

Hubhöhe in Metern / Tragkraft in Kilogramm

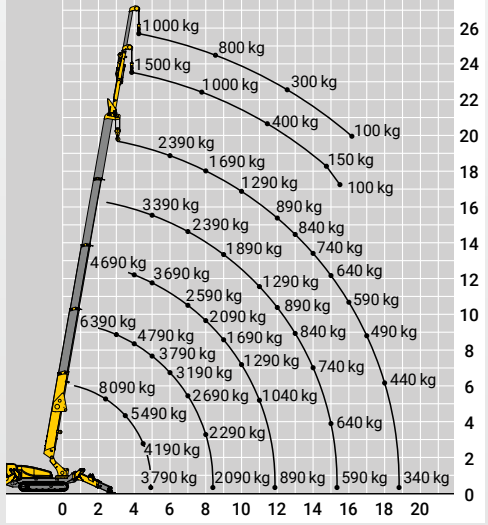

* ausstattungsabhängig

Miniraupenkrane ohne Stützen

Vorteile:

- + erreicht schwer zugängliche Einsatzorte
- + kompakt und flexibel
- + mit Zubehör auch perfekt für Glasarbeiten
- + arbeitet ohne Abstützung
- + geringes Gewicht und Bodenbelastung
- + gute Gewichtsverteilung durch Raupenantrieb
- + schwenkt inklusive Kontergewicht nahezu innerhalb der Geräteabmessungen

Einsatzgebiete:

- ✓ in Turnhallen, Einkaufszentren, Sportstätten oder Kirchen
- ✓ Glas- und Leuchtwerbungsmontage
- ✓ Balkonmontage
- ✓ überall da wo ein Autokran zu groß ist



Miniraupenkran ohne Stützen

3 Tonnen



Gummipads möglich



Maße

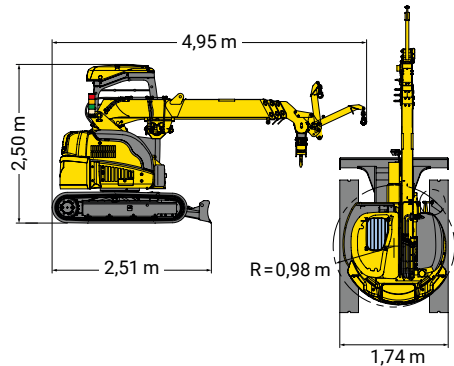

Spezifikationen

max. Traglast	2,93 t
max. verfahrbare Last	1,46 t
max. Ausladung	8,38 m
max. Hubhöhe	9,46 m
Abstützung	nein
Drehradius	360°
Transportlänge	4,02 m
Transporthöhe	2,50 m
Transportbreite	1,74 m
Raupenfahrwerk	ja
Steigfähigkeit	20°
Antrieb*	Diesel
max. Fahrgeschwindigkeit	4,6 km/h
max. Gesamtgewicht	4 400 kg

Hubhöhe in Metern/Tragkraft in Kilogramm

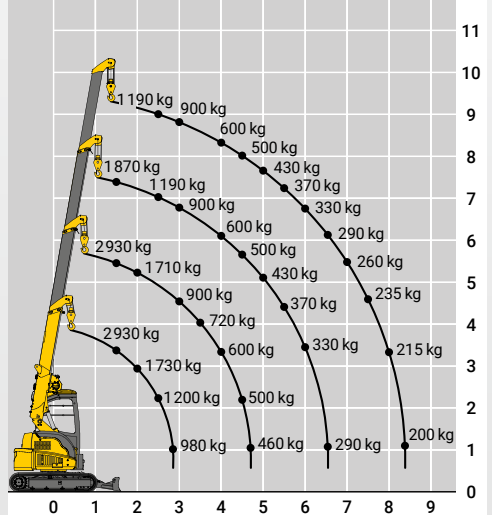

* ausstattungsabhängig

Miniraupenkran ohne Stützen

5 Tonnen

Kranspitze möglich



Gummipads möglich

Maße

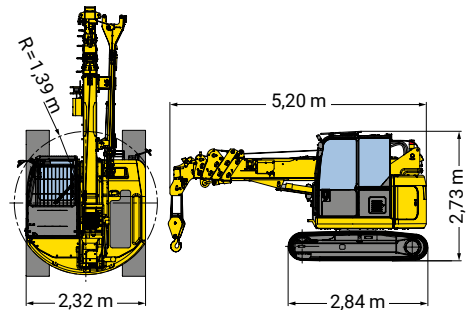

Spezifikationen

max. Traglast	4,90 t
max. verfahrbare Last	2,00 t
max. Ausladung	14,67 m
max. Hubhöhe (ohne Spitze)	16,35 m
Abstützung	nein
Drehradius	360°
Transportlänge	5,20 m
Transporthöhe	2,73 m
Transportbreite	2,32 m
Raupenfahrwerk	ja
Steigfähigkeit	20°
Antrieb*	Diesel
max. Fahrgeschwindigkeit	4,6 km/h
max. Gesamtgewicht	9 450 kg

* ausstattungsabhängig

Hubhöhe in Metern / Tragkraft in Kilogramm

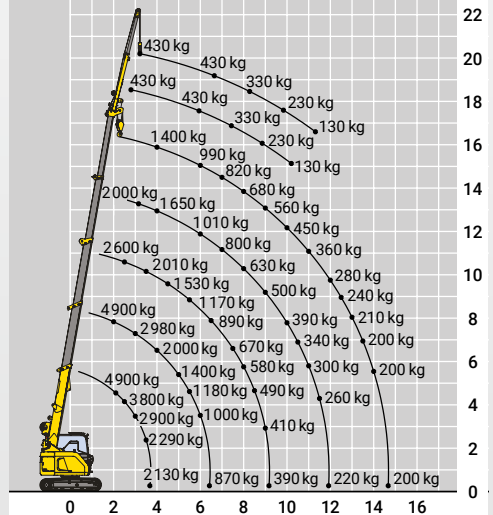

6 Tonnen



Kranspitze möglich



Gummipads möglich

Maße

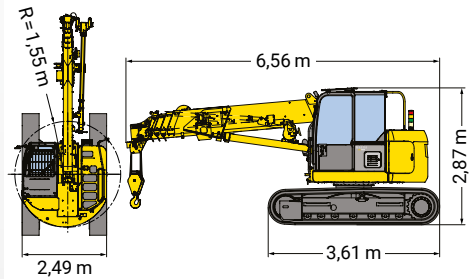

Spezifikationen

max. Traglast	6,00 t
max. verfahrbare Last	2,00 t
max. Ausladung	16,10 m
max. Hubhöhe (ohne Spitze)	16,70 m
Abstützung	nein
Drehradius	360°
Transportlänge	6,56 m
Transporthöhe	2,87 m
Transportbreite	2,49 m
Raupenfahrwerk	ja
Steigfähigkeit	20°
Antrieb*	Diesel
max. Fahrgeschwindigkeit	4,6 km/h
max. Gesamtgewicht	14 400 kg

* ausstattungsabhängig

Hubhöhe in Metern/Tragkraft in Kilogramm

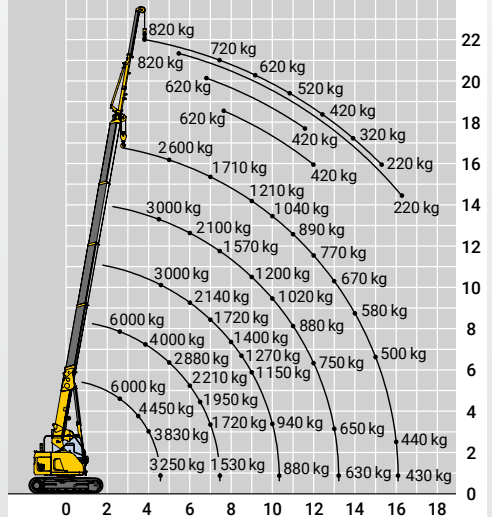

Turmdrehkrane



Traglasten von
1,5 bis 40 Tonnen

Hakenhöhen
bis 80 Meter

Ausladungen
bis 80 Meter

Sollten Sie in diesem Katalog nicht den für Ihren Einsatz passenden Kran finden, sprechen Sie unsere Mitarbeiter in der **Zentraldisposition** ☎ **0800 97 97 111** an. Sie können auch aus unserem Baukranbereich viele Schnelleinsatzkrane (untendrehend) und Obendreherkrane wählen. Es sind verschiedene Arten von Baukranen bundesweit lieferbar.

Vorteile Schnelleinsatzkran:

- + schneller Transport
- + schnelle Montage
- + vielseitige Anwendungen möglich
- + günstiger Betrieb

Vorteile Obendreher:

- + effizientes Arbeiten
- + durch modulare Bauweise an Baustelle anpassbar
- + große Traglasten und Ausladungen möglich

Einsatzgebiete für Turmdrehkrane:

- ✓ fast auf jeder Baustelle
- ✓ im Hochbau
- ✓ im Wohnungsbau
- ✓ auf Industrieanlagen
- ✓ bei Infrastrukturprojekte

Großraupenkrane

Vorteile von Raupenkranen allgemein:

- + optimale Gewichtsverteilung durch Kettenantrieb
- + hervorragende Geländefähigkeit durch Kettenantrieb
- + verfährt Lasten feinfühlig

Vorteile von Teleskop-Raupenkranen:

- + kann unter Last verfahren
- + mit Teleskop-Ausleger
- + keine Abstützung notwendig
- + schnelle Umsetzung auf der Baustelle
- + kurze Rüstzeiten

Einsatzgebiete von Teleskop-Raupenkranen:

- ✓ erreicht auch über schwierige Anstiege Einsatzstelle
- ✓ im Pipelinebau
- ✓ für Fertigteilmontagen



Vorteile von Gittermast-Raupenkranen:

- + variable Auslegersysteme
- + keine Abstützung notwendig
- + bewegen schwerste Lasten
- + Zweite Seilwinde möglich

Einsatzgebiete von Gittermast-Raupenkranen:

- ✓ bei Be- und Entladung von extremen Gewichten
- ✓ Montage von Windkraftanlagen
- ✓ im Pipeline, Brücken- und Kraftwerksbau



Teleskop-Raupenkran

60 Tonnen



gute Gewichtsverteilung durch Ketten

Maße

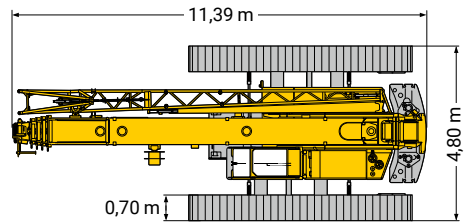

Spezifikationen

max. Traglast	60,00 t
bis Ausladung	2,00 m
max. Hakenhöhe ohne Gitterspitze	10,20 – 40,00 m
max. Gitterspitze*	9,50 – 16,00 m
max. Hakenhöhe mit Gitterspitze	56,00 m
max. Ausladung ohne Gitterspitze	36,00 m
Fahrzeughöhe (Transportlänge)	11,33 – 11,39 m
Fahrzeughöhe* (Transporthöhe)	3,15 m
Fahrzeugbreite (Transportbreite)	2,30 m
Antrieb/Lenkung*	Kette
Fahrgeschwindigkeit	3,00 km/h
Gesamtballast	25,60 t
Steigfähigkeit	46%
max. Gesamtgewicht	62,60 t

* ausstattungsabhängig

Hubhöhe in Metern/Tragkraft in Tonnen

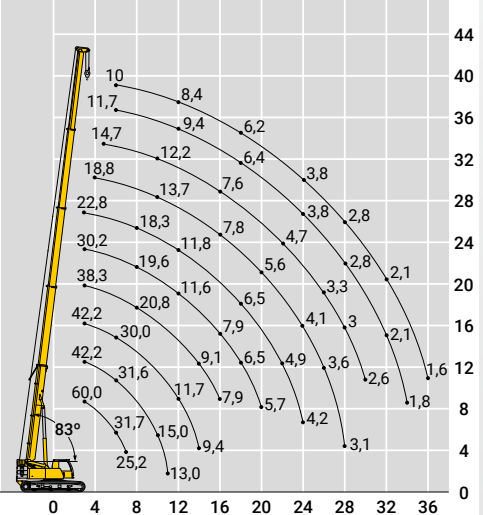



100 Tonnen



Kann mit Last verfahren

Maße

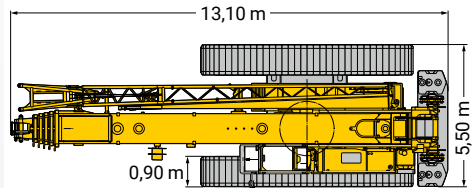

Spezifikationen

max. Traglast	100,00 t
bis Ausladung	2,50 m
max. Hakenhöhe	11,50 – 52,00 m
max. Gitterspitze*	10,80 – 19,00 m
max. Hakenhöhe mit Gitterspitze	71,00 m
max. Ausladung ohne Gitterspitze	48,00 m
Fahrzeuglänge	13,10 m
Fahrzeughöhe*	3,41 m
Fahrzeugbreite	3,50 m
Antrieb/Lenkung*	Kette
Fahrgeschwindigkeit	2,80 km/h
Gesamtballast	47,00 t
Steigfähigkeit	46%
max. Gesamtgewicht	103,00 t

Hubhöhe in Metern/Tragkraft in Tonnen

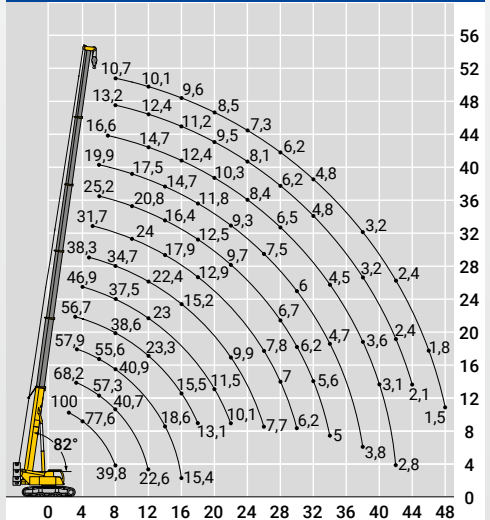

* ausstattungsabhängig

Gittermast-Raupenkran

300 Tonnen



Maße

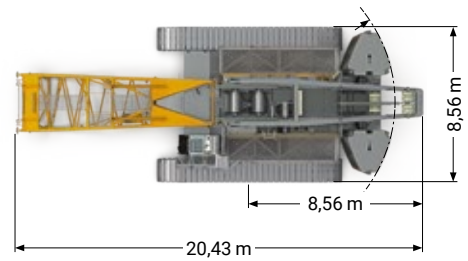

Spezifikationen

max. Traglast	300,00 t
bis Ausladung	4,30 m
max. Hakenhöhe ohne Gitterspitze	20,00 – 68,00 m
max. Gitterspitze*	20,00 – 113,00 m
max. Hakenhöhe mit Gitterspitze	108,00 m
max. Ausladung ohne Gitterspitze	72,00 m
Fahrzeughöhe (Transportlänge)	–
Fahrzeughöhe* (Transporthöhe)	–
Fahrzeughöhe* (Transporthöhe)	–
Fahrzeughöhe* (Transporthöhe)	–
Antrieb/Lenkung*	Kette
Fahrgeschwindigkeit	1,12 km/h
Gesamtballast	181,00 t
Anzahl Achsen	–
max. Gesamtgewicht	–

* ausstattungsabhängig

Hubhöhe in Metern/Beispielkonfiguration

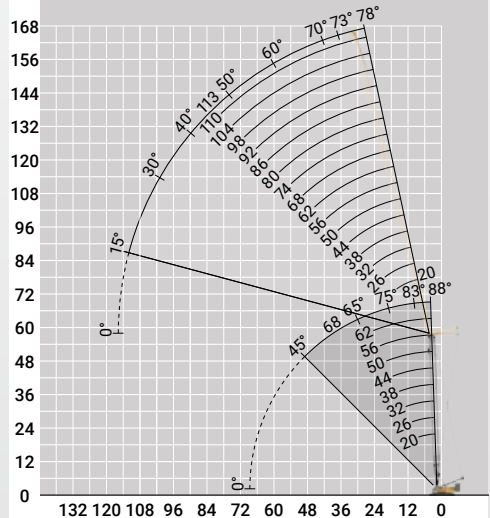

600 Tonnen



Abstützmaße

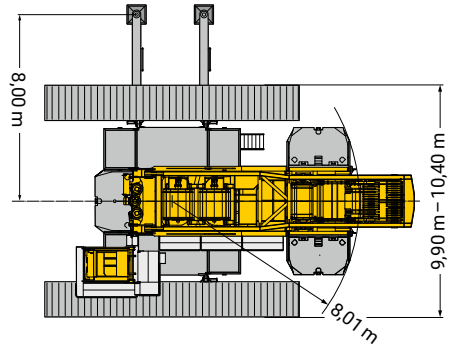

Spezifikationen

max. Traglast	600,00 t
bis Ausladung	11,00 m
max. Hakenhöhe	24,00 – 144,00 m
max. Gitterspitze*	12,00 – 96,00 m
max. Hakenhöhe mit Gitterspitze	162,00 m
max. Ausladung ohne Gitterspitze	144,00 m
Fahrzeuglänge	–
Fahrzeughöhe*	–
Fahrzeugbreite	–
Antrieb/Lenkung*	Kette
Fahrgeschwindigkeit	1,52 km/h
Gesamtballast	565,00 t
Anzahl Achsen	–
max. Gesamtgewicht	–

* ausstattungsabhängig

Hubhöhe in Metern/Beispielkonfiguration

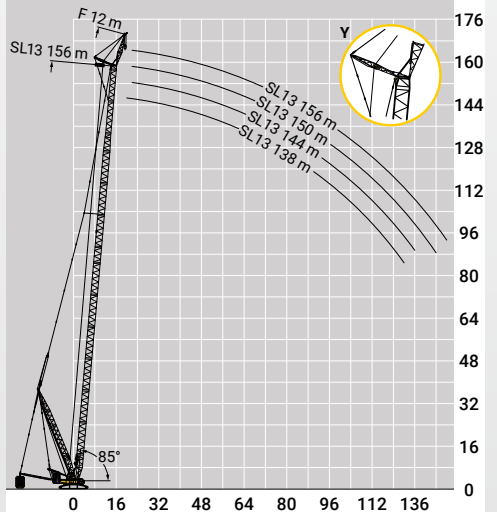

Gittermast-Raupenkran

750 Tonnen



Abstützmaße

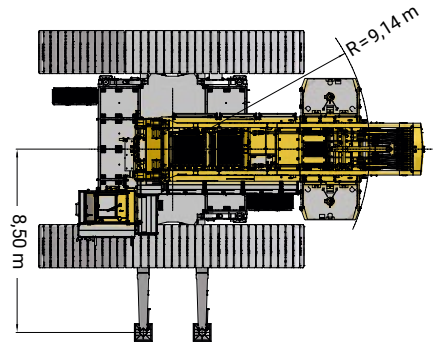

Spezifikationen

max. Traglast	750,00 t
bis Ausladung	9,00 m
max. Hakenhöhe ohne Gitterspitze	36,00 – 180,00 m
max. Gitterspitze*	18,00 – 102,00 m
max. Hakenhöhe mit Gitterspitze	204,00 m
max. Ausladung ohne Gitterspitze	108,00 m
Fahrzeughöhe (Transportlänge)	–
Fahrzeughöhe* (Transporthöhe)	–
Fahrzeugbreite (Transportbreite)	–
Antrieb/Lenkung*	Kette
Fahrgeschwindigkeit	1,20 km/h
Gesamtballast	680,00 t
Anzahl Achsen	–
max. Gesamtgewicht	–

* ausstattungsabhängig

Hubhöhe in Metern/ Beispielkonfiguration

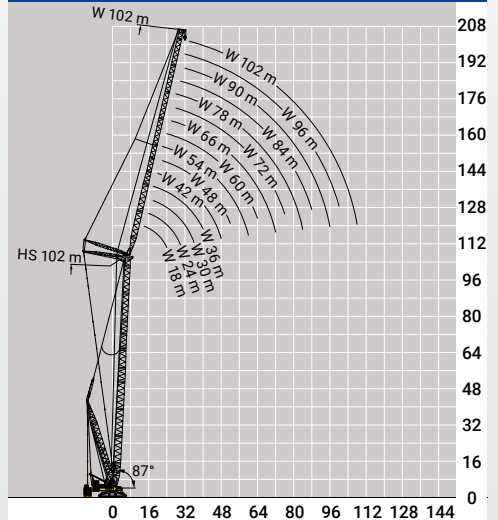



1 350 Tonnen



Maße

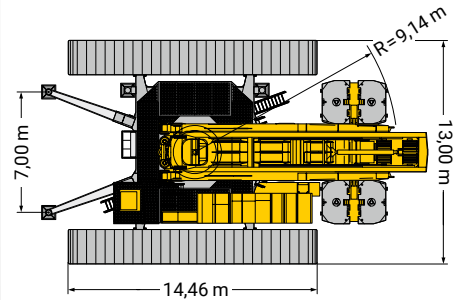

Spezifikationen

max. Traglast	1 350,00 t
bis Ausladung	12,00 m
max. Hakenhöhe	30,00 – 150,00 m
max. Gitterspitze*	12,00 – 114,00 m
max. Hakenhöhe mit Gitterspitze	196,00 m
max. Ausladung ohne Gitterspitze	92,00 m
Fahrzeuglänge	–
Fahrzeughöhe*	–
Fahrzeugbreite	–
Antrieb/Lenkung*	Kette
Fahrgeschwindigkeit	1,08 km/h
Gesamtballast	990,00 t
Anzahl Achsen	–
max. Gesamtgewicht	–

Hubhöhe in Metern/ Beispielkonfiguration

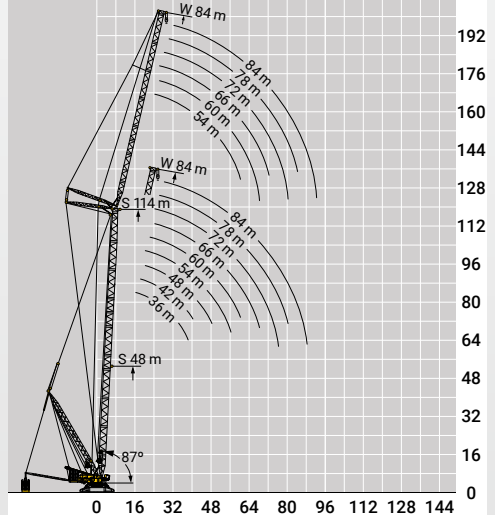

* ausstattungsabhängig

Ladekrane

Vorteile:

- + schnelle Einsatzbereitschaft vor Ort
- + hohe Flexibilität durch Straßentauglichkeit
- + enorme Wendigkeit durch Mehrachslenkung
- + Ladefläche für Transporte
- + flexibel durch Knickarm-Ausleger

Einsatzgebiete allgemein:

- ✓ in der Transportlogistik
- ✓ bei der Verladung und Transport von Großmaschinen
- ✓ in der Bauwirtschaft
- ✓ in der Entsorgungswirtschaft

Für weitere Informationen kontaktieren Sie unsere Zentralsdisposition kostenfrei unter ☎ 0800 97 97 111 oder besuchen Sie uns auf www.rentlift.de.



Ladekran

9 – 22 Tonnen



Spezifikationen

max. Traglast	8,90 t	14,60 t	18,20 t	22,00 t
bis Ausladung	1,00 m	1,00 m	1,00 m	1,00 m
max. Hakenhöhe	13,90 m	16,30 m	21,00 m	17,90 m
max. Abstützbreite	7,40 m	7,40 m	7,80 m	8,60 m
max. mechanische Ausladung	10,00 m	23,30 m	32,50 m	13,60 m
Kranhöhe*	2,45 m	2,45 m	2,45 m	2,45 m
Fahrzeugbreite	2,31 m	2,55 m	2,51 m	2,55 m
Fahrgeschwindigkeit	85 km/h	85 km/h	85 km/h	85 km/h
Anzahl Achsen*	3	4	4	4
Krangewicht	2 583 kg	3 800 kg	4 155 kg	5 980 kg

Bundesweite Bedienschulung

Bedienschulungen.de – Mit dem Einsatz von Arbeitsbühnen sind zahlreiche Risiken für die Gesundheit und das Leben des Bedieners, sich im Arbeitsumfeld aufhaltender Personen sowie materielle Risiken verbunden. Durch eine Bedienschulung werden Kenntnisse zum sicheren Umgang mit Arbeitsbühnen vermittelt und Risiken reduziert.

Angebot Bedienerausweis Professionell:

- ✔ Sicherheitsschulung Arbeitsbühnen bestehend aus Bedienschulung Hubarbeitsbühnen (entsprechend der DGUV-G 308-008 Abschn. 3 Nr. 3.1 und 3.2)
- ✔ theoretische und praktische Schulung
- ✔ Unsere Schulungen sind bundesweit möglich: Bei Ihnen vor Ort, an Ihrer Baustelle oder in unserem Schulungszentrum.
- ✔ Dauer ca. ein halber Arbeitstag

Unser Schulungszentrum:
Industriestraße 23, 56218 Mülheim-Kärlich
☎ 0261 / 9425 6099
✉ bedienschulungen@rentlift.de
🌐 www.bedienschulungen.de
Wir sind 24h / 7 Tage die Woche für Sie da!

Angebot Bedienerausweis Online:

Sie sind sicher im Umgang mit hydraulischen Arbeitsbühnen? Dann wagen Sie sich an unseren Online-Test-Theoriebogen. Nach erfolgreichem Bestehen, kann Ihnen der **"Bedienerausweis theoretische Prüfung"** (Erwerb der theoretischen Kenntnisse der Ausbildung nach Abschn. 3 Nr. 3.1. der DGUV-G 308-008), direkt zugesandt werden. Gültigkeit: 12 Monate.

www.bedienschulungen.de/bedienerausweis-hebeebuehnen



Europaweiter Verkauf

buylift.eu – Verkauf von neuen und gebrauchten Arbeitsbühnen, Staplern und Teleskoplader.

Von gebrauchten Anhängerarbeitsbühnen, über selbstfahrende Scheren-, Teleskop- und Gelenkteleskoparbeitsbühnen, bis hin zu LKW-Arbeitsbühnen bietet Ihnen die Wiesecker Group ein umfangreiches Sortiment an Maschinen zum Kauf an. Sicher haben wir auch für Sie das passende Gerät. Lassen Sie sich von unseren sachkundigen und zuverlässigen Mitarbeitern umfassend beraten! Informieren Sie sich per

Telefon oder unter www.buylift.eu über unsere aktuellen Sonderangebote!

☎ 0800 97 97 111
✉ order@rentlift.de
🌐 www.buylift.eu

Wir sind 24h / 7 Tage die Woche für Sie da!



Arbeitsbühnen-, Stapler- und Kranvermietung bundesweit

So erreichen Sie uns:* Mietanfragen und jede mit einem Mietauftrag einhergehende Kommunikation wird schnell, freundlich und kompetent in unserer zentralen Disposition in Weißenfels bearbeitet. Sie können uns unter folgenden Telefonnummern und E-Mail-Adressen erreichen. Wir stellen Ihnen auf Ihrer Baustelle bundesweit fachkundiges Personal (z. B. Fahrer u. Servicemonteure) zur Seite!

Region*	E-Mail	Telefonnummer
Bad Salzuflen	Badsalzuflen@rentlift.de	05222/929 5546
Berlin	Berlin@rentlift.de	030/2064 3621
Bielefeld	Bielefeld@rentlift.de	0521/7702 8698
Bonnendorf	Bonnendorf@rentlift.de	07703/932 4366
Bremen	Bremen@rentlift.de	0421/1603 9534
Chemnitz	Chemnitz@rentlift.de	0371/2786 8768
Dresden	Dresden@rentlift.de	0351/4852 1595
Düsseldorf	Duesseldorf@rentlift.de	0211/1678 9237
Erfurt	Erfurt@rentlift.de	0361/6013 0998
Essen	Essen@rentlift.de	0201/3198 6635
Frankfurt a. M.	Frankfurt@rentlift.de	069/5604 6642
Gera	Gera@rentlift.de	0365/5512 5806
Halle (Saale)	Halle@rentlift.de	0345/2093 2963
Hamburg	Hamburg@rentlift.de	040/3197 6624
Hannover	Hannover@rentlift.de	0511/3537 9864
Hessisch Lichtenau	Hessischlichtenau@rentlift.de	05602/919 1500
Hofheim am Taunus	Hofheim@rentlift.de	06192/921 1943
Jena	Jena@rentlift.de	03641/384 3039
Kassel	Kassel@rentlift.de	0561/2885 6755
Kiel	Kiel@rentlift.de	0431/7802 9877
Leipzig	Leipzig@rentlift.de	0341/253 5688
Magdeburg	Magdeburg@rentlift.de	0391/5979 1469
Mainz	Mainz@rentlift.de	06131/217 1243
Mannheim	Mannheim@rentlift.de	0621/728 49777
Marktlustenuau	Marktlustenuau@rentlift.de	07957/924 8282
München	Muenchen@rentlift.de	089/9605 1609
Nürnberg	Nuernberg@rentlift.de	0911/2164 6536
Saarbrücken	Saarbruecken@rentlift.de	0681/7559 0322
Schwerin	Schwerin@rentlift.de	0385/2084 0968
Soest	Soest@rentlift.de	02921/3458067
Stuttgart	Stuttgart@rentlift.de	0711/5189 8537
Weißenthurm	dispo@rentlift.de	02637/941 9087
Wiesbaden	Wiesbaden@rentlift.de	0611/3413 8556
Xanten	Xanten@rentlift.de	02801/987 0516

RUFUMLEITUNG AN ZENTRALE

Kostenlose bundesweite 24h-Service-Hotline

- ☎ 0800 97 97 111
 - ☎ 03443/3356-40
 - ✉ dispo@rentlift.de
- Wir sind 24h/7 Tage die Woche für Sie da!

Zentrale Disposition am Firmensitz

- 📍 Tagewerbener Str. 108
06667 Weißenfels
 - ☎ 03443/3356-0
 - ✉ dispo@rentlift.de
- Wir sind 24h/7 Tage die Woche für Sie da!



* Die angegebenen Orte bezeichnen keine Niederlassungen der Wiesecker Group!
Es erfolgt eine Weiterleitung an einen für die Region zuständigen Mitarbeiter in der Zentrale.

24-Stunden-Service

☎ 0800 97 97 111

dispo@rentlift.de · www.rentlift.de



Das Unternehmen Wiesecker Group steht mit seinem Namen für höchste Qualität und Sicherheit der eingesetzten Maschinen, erstklassigen Service und ein Team kompetenter und engagierter Mitarbeiter.

Wir freuen uns auf Ihre Anfrage!



Überblick Mietgeräte



Autokrane
30 t–1 200 t

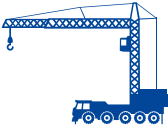

Mobilbaukrane
42 m–65 m
Ausladung



Turmdrehkrane
16 m–80 m
Ausladung



Raupenkrane
60 t–1350 t



Anhänger-arbeitsbühnen
11 m–29 m



Scheren-arbeitsbühnen
6 m–34 m



Teleskopmast-arbeitsbühnen
9 m–13 m



LKW-Arbeitsbühnen
16 m–90 m



Teleskop-arbeitsbühnen
14 m–57 m



Gelenkteleskop-arbeitsbühnen
11 m–48 m



Ketten-arbeitsbühnen
13 m–50 m



Teleskopstapler starr/rotierend
6 m–39 m/2,5 t–18 t



Frontstapler
3 m–11 m
und 1,5 t–16 t



Deichselstapler
1 m–5 m und
1,20 t–2 t



Materiallifte
5 m–7 m und
300 kg

© WIESECKER GROUP

WIESECKER GROUP, Inhaber: Uwe Koblenz · Zentraldisposition: Tagewerbener Straße 108, 06667 Weißenfels · Eine elektronische oder sonstige Vervielfältigung ist nur mit ausdrücklicher schriftlicher Genehmigung der WIESECKER GROUP möglich. Technische Änderungen vorbehalten. Für alle Maschinen sind die Daten im Betriebshandbuch maßgeblich! Bilder und Grafiken dieser Broschüre werden mit Lizenzen von Shutterstock.com, iStockphoto.com und Fotolia.com verwendet.